

MODELOS

**RL-1805.N30**

DESCRIPCIÓN DEL PRODUCTO

Luminaria LED de sobreponer para piso con estaca.

APLICACIONES

Uso exterior, jardines, fachadas, hotelería y residencial.

OBSERVACIONES

Incluye conector rápido IP 68

CARACTERÍSTICAS

Acabado: *Negro*

Corte: *N/A*

Material: *ABS*

Montaje: *Sobreponer*

Dimensiones:  $\varnothing 70 \times 242 \text{ mm}$

IP: *65*

IK:

Peso: *1.06 Kg*

DATOS TÉCNICOS

Atenuable:

Driver: *Incluido*

Horas de vida: *20 000 h*

Lámpara: *Incluida*

Tipo de aislamiento: *Clase II*

Tipo de lámpara: *LED*

Base:

Armónicas:

Corriente: *0.05 - 0.02 A*

Factor de potencia: *0.5*

Frecuencia: *50/60 Hz*

Potencia: *5 W*

Temperatura de operación:

*-25 °C a + 45 °C*

Tensión: *100 - 240 V~*

Ángulo de apertura: *25°*

Consumo: *0.005 kWh*

Flujo Real: *223 lm*

IRC: *>80*

Temperatura de color:

*3 000 K*

FORMACIÓN DE CÓDIGO

RL-1805.N30

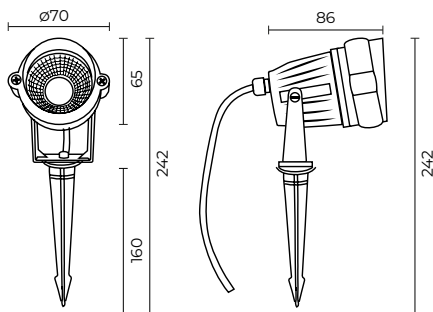

-www.illux.com.mx-

ILLUX DE MÉXICO, S.A. DE C.V. La información contenida en esta ficha técnica es propiedad de Illux de México S.A. de C.V. Todos los derechos reservados. Nos reservamos el derecho de hacer modificaciones sin previo aviso.