

MODELOS

**TL-1040.B30EMER TL-1040.B40EMER TL-1040.B65EMER**

DESCRIPCIÓN DEL PRODUCTO

Luminario LED flat para empotrar en T de aluminio o suspender.

APLICACIONES

Uso general, ideal para oficinas, bancos, centros de computo, escuelas, hospitales, y comercios.

OBSERVACIONES

Incluye batería de emergencia con respaldo de 90 min. El sistema de suspensión se vende por separado KIT-SUS (4 cables fabricado en cable acerado).

Accesorio marco blanco para plafón TL-1040.MAcc (se vende por separado).

CARACTERÍSTICAS

Acabado: *Blanco*

Corte: *603x603 mm*

Material: *Aluminio*

Montaje: *Empotrar / Suspender*

Dimensiones: *603x603x10.5 mm*

IP: *20*

IK:

Peso: *2.1 Kg*

DATOS TÉCNICOS

Atenuable:

Driver: *Incluido (Remoto)*

Horas de vida: *30 000 h*

Lámpara: *Incluida*

Tipo de aislamiento: *Clase II*

Tipo de lámpara: *LED*

Armónicas: *<20%*

Corriente: *0.40 - 0.14 A*

Factor de potencia: *0.9*

Frecuencia: *50/60 Hz*

Potencia: *40 W*

Temperatura de operación:

*-15 °C a +35 °C*

Tensión: *100 - 277 V~*

Ángulo de apertura: *120°*

Flujo Nominal:

Flujo Real: *3 200 lm*

IRC: *≥80*

Temperatura de color:

*3 000 K / 4 000 K / 6 500 K*

UGR: *<22*

FORMACIÓN DE CÓDIGO

TL-1040.B

EMER

TEMPERATURA

30 3 000 K  
40 4 000 K  
65 6 500 K

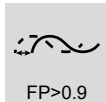
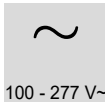
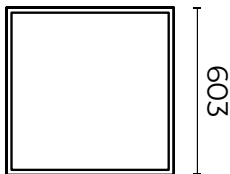
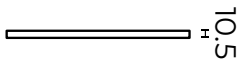
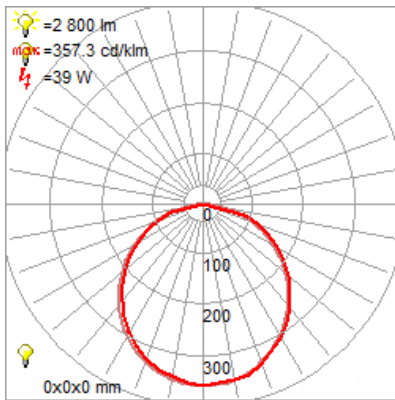

-www.illux.com.mx-

ILLUX DE MÉXICO, S.A. DE C.V. La información contenida en esta ficha técnica es propiedad de Illux de México S.A. de C.V. Todos los derechos reservados. Nos reservamos el derecho de hacer modificaciones sin previo aviso. Última modificación: 26/06/23

## MODELOS

### BL- 7131.EMER

#### DESCRIPCIÓN DEL PRODUCTO

Kit Led de Batería para Emergencia

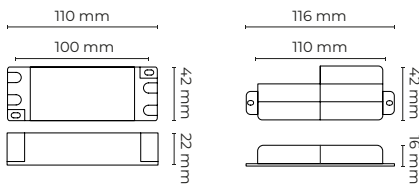

#### SEGURIDAD

- Antes de la instalación o el mantenimiento, asegúrese que la corriente que alimenta las luminarias está desconectada y los fusibles del circuito estén abajo.
- Es recomendable que un electricista calificado sea consultado para la instalación de este producto, así como para que revise el tendido del cable y que cumpla las regulaciones de construcción.
- Revise la carga total del circuito incluso cuando la alimentación del producto no abarque la capacidad total del cableado, fusible o pastilla.

#### OBSERVACIONES

Se recomienda que siga la prueba rutinaria del procedimiento tipo Bs5266.

- Revisión diaria: El indicador LED se ilumina cuando está completamente cargado.
- Prueba mensual de funcionamiento: Simule una falla de la alimentación por 30seg. aproximadamente mediante el interruptor de prueba o desconectando la corriente. Asegúrese que la alimentación sea restablecida después de realizar la prueba y que el indicador LED este encendido.
- Dos veces al año: Simule una falla de la alimentación por 60 min. aproximadamente mediante el interruptor de prueba o desconectando la corriente. Asegúrese que la alimentación sea restablecida después de realizar la prueba y que el indicador LED este encendido.
- Prueba de duración completa de tres horas cada tres años: Simule una falla de la alimentación por tres horas continuas mediante el interruptor de prueba o desconectando la corriente. Asegúrese de restablecer la corriente después de la prueba y que el indicador de carga esté encendido.
- Sí el luminario falla cualquiera de los test por favor contacte a un electricista calificado.
- Elija una posición adecuada donde la luz no cubra al luminario o donde la ventilación no sea restringida.
- Elija una posición adecuada para el Cargador LED; este debe de ser instalado en el plafón.

#### CARACTERÍSTICAS

- Trabaja con paquetes de baterías Ni-Cd.
- Corriente directa constante para la salida en modo de emergencia.
- Protección contra descargas.
- Relé adicional que puede controlar el Driver LED.
- Nuestros productos son compatibles con certificados CE & RoHS.

Acabado: Blanco  
Montaje: Empotrar

Dimensiones: Driver 110×42×22 mm  
Batería: 116×42×16 mm  
IP: 20



-www.illux.com.mx-

ILLUX DE MÉXICO, S.A. DE C.V. La información contenida en esta ficha técnica es propiedad de Illux de México S.A. de C.V. Todos los derechos reservados. Nos reservamos el derecho de hacer modificaciones sin previo aviso. Última modificación: 26/06/23

**MODELOS**  
**BL- 7131.EMER**

**DATOS TÉCNICOS**



*ENTRADA*

**Voltaje De Operación:**  
100 - 277 V~  
**Frecuencia:** 50 / 60 Hz  
**Corriente de red:** < 50 mA  
**Potencia nominal:** < 2.5 W  
**Corriente de carga:**  
60mA Nominal  
**Tiempo de carga de la batería:** 24 h  
**Corriente de fuga:** < 0.5 mA  
**Temperatura ambiental:**  
0 °C a +50 °C  
**Temperatura de operación:**  
70 °C

*SALIDA*

**Voltaje de salida:** 27 - 42 V  
**Corriente de salida:**  
Constante 40mA  
**Corriente estable:** ± 5%  
**Potencia de salida:** 2 W Máx.  
**Tiempo de descarga:** 1.5 h  
**Voltaje de protección de descargas:** 5 V

*BATERÍA*

**Paquete de baterías:**  
Ni-Cd 6V0.6AH HT  
**Temperatura mínima:** 70 °C  
**Tipo de batería:** AA  
**Temperatura ambiente:**  
0 °C a +50 °C

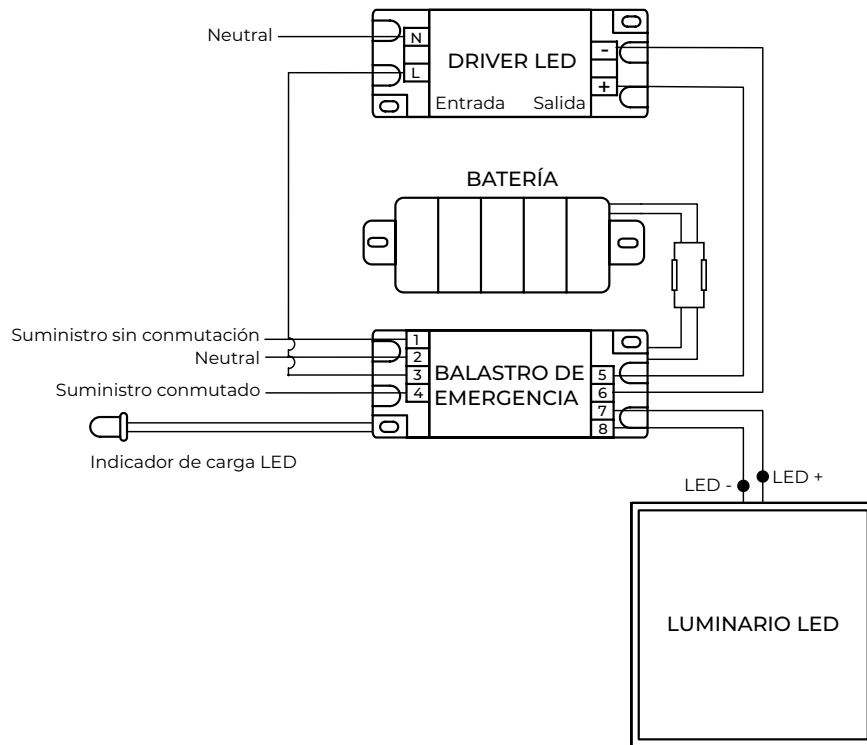

**PRECAUCIÓN:**

este producto debe desconectarse antes de que el circuito en el que esté instalado sea sometido a pruebas de alto voltaje o resistencia de aislamiento. Un daño irreparable ocurrirá si esto no se sigue.

